

# VBI Actueel

VBI Actueel is een nieuwsbrief voor relaties die met enige regelmaat verschijnt. Oplage: 5.000 exemplaren.  
Voor meer informatie: bel 026 379 79 79, fax 026 379 79 00 of mail naar [info@vbi.nl](mailto:info@vbi.nl). Of kijk op [www.vbi.nl](http://www.vbi.nl).

## VBI FlexCasco geeft kopers alle vrijheid



**Scheiding van ruwbouw en afbouw is nu écht mogelijk. Het FlexCasco van VBI opent de deur voor flexibiliteit in alle levensfasen van het gebouw. Dat geeft geweldige voordelen voor de aannemer, de architect én de koper, die immers (bijna) al zijn indelingswensen kan laten vervullen, nu en in de toekomst. Bouwen met het VBI FlexCasco biedt flexibele ruimte met indelingsvrijheid.**

Koperswensen staan meer dan ooit centraal in de bouw anno 2005. Het ontwerp van de gevel mag dan in de meeste gevallen vastliggen, de indeling van de binnenruimte is steeds meer optioneel. Die ontwikkeling brengt een belangrijk probleem met zich mee. Want als de binnenruimte niet meer standaard wordt ingedeeld, hoe kunnen we dan op een flexibele manier omgaan met het benodigde leidingwerk? In de huidige praktijk verricht de installateur veel van zijn werkzaamheden in de ruwbouw-fase. Dat vraagt een zeer intensieve afstemming en maakt het

onmogelijk in te spelen op koperswensen in een later stadium. VBI heeft enorm veel ervaring met industrieel bouwen. Het anticiperen op koperswensen is als het ware onze business. Doordat we nu sleufbare wanden hebben met leidingruimtes die in het werk zijn aan te boren kunnen we, in combinatie met de VBI Leidingvloeren, een compleet casco aanbieden. Daarmee maken we het de bouwer, ontwerper en koper heel gemakkelijk om de woning vrij in te delen. Dit gepatenteerde VBI FlexCasco garandeert complete indelingsvrijheid.



LAMBERT TEUNISSEN (RECHTS) ONTVANGT DE 'BESTE BOUWINNOVATIE AWARD' UIT HANDEN VAN ARJAN IN 'T VELD VAN HET DAGBLAD COBOUW

### Publieksprijs Beste Bouwinnovatie

Op de afgelopen BouwBeurs 2005 hebben het dagblad Cobouw, de Architect, de NBD en Vastgoedmarkt in samenwerking met VNU voor het eerst een speciale innovatieroute langs 60 stands uitgezet, waarin de deelnemers innovatieve producten tentoon stelden. Bezoekers konden via een stemformulier een beoordeling geven over wat zij de Beste Bouwinnovatie vonden. VBI is door de bezoekers, waaronder veel architecten, uitgeroepen als bedrijf met de beste bouwinnovatie op de BouwBeurs 2005.

## Bouwen voor de toekomst

Die flexibiliteit van indelen is niet alleen een modegevoelig fenomeen. Bouwen voor de toekomst wordt steeds meer als noodzaak gezien. Met andere woorden: wie nu een woning koopt, moet in principe er de rest van zijn leven in kunnen doorbrengen. Dat kan dus betekenen dat door het vertrek van kinderen en het minder mobiel worden van de bewoners op den duur aanpassingen gewenst zijn. De sleufbaarheid van het FlexCasco, gekoppeld aan de grote overspanningen van de

verdiepingsvloeren, maakt zo'n herindeling heel goed mogelijk. Het is simpelweg een kwestie van de binnenwanden verplaatsen, het leidingplan aanpassen en de woning kan weer jaren mee. Je kunt je woning met geringe inspanning en kosten helemaal aan je nieuwe situatie aanpassen. Dat is in huidige situaties ondenkbaar. Met het VBI FlexCasco kan dat wél. Om voor iedere situatie de meest geëigende oplossing te kunnen bieden, onderscheidt VBI drie varianten van het FlexCasco.

### VBI FlexCasco - Basis \*

*\*De basisvariant is sinds 2008 niet meer leverbaar*

Deze variant koppelt de voordelen van de VBI Leiding-/Appartementenvloer aan sleufbare prefab wanden. De wanden zijn zodanig samengesteld, dat ze voldoen aan de geluidseisen. In de wanden kunnen gemakkelijk sleuven worden gefreesd. Elektraleidingen, wandcontactdozen, computeraansluitpunten, waterleidingen en dergelijke kunnen op de gewenste plaats worden aangebracht. In de appartementenvloer is een voorziening opgenomen voor de doorkoppeling van wand en vloer.

### VBI FlexCasco - Extra

#### Extra

- SLEUFBARE WAND
- LEIDINGKOKERS
- IN HET WERK AAN TE BOREN

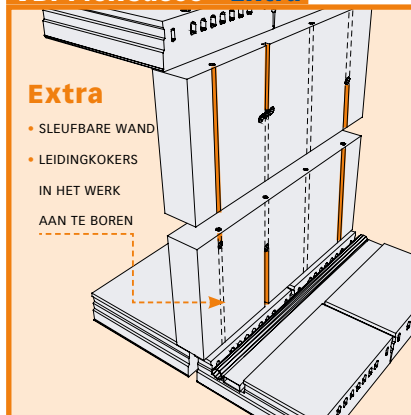

In het FlexCasco-Extra worden de voordelen van de basisoplossing uitgebreid door de sleufbare wanden te voorzien van verticale kanalen (h.o.h. 600 mm). Deze kanalen bieden ruimte voor verticale verdeling van elektra en/of communicatieleidingen. Er hoeft niet meer gesleufd te worden. Alleen het aanboren van de verticale kanalen in de afbouwfase is voldoende voor het aanbrengen van de wandcontactdozen op elke gewenste plaats. Het fijne raster biedt ook de mogelijkheid om makkelijker toekomstige wijzigingen en aanvullingen te realiseren.

### VBI FlexCasco - Totaal

#### Totaal

- SLEUFBARE WAND
- LEIDINGKOKERS
- IN HET WERK AAN TE BOREN
- HORIZONTALE PLINTGOOT

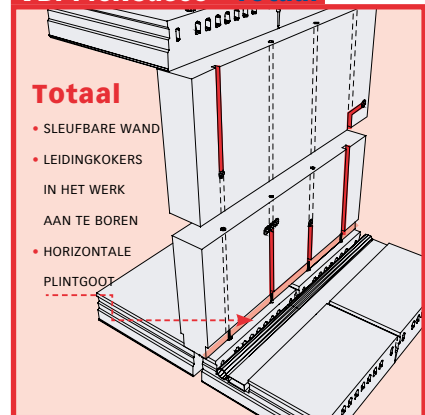

De hoogste graad van flexibiliteit wordt gerealiseerd met het VBI FlexCasco-Totaal. Naast de verticale leidingkanalen zijn de wandelementen in deze variant aan de onderzijde voorzien van een 30 mm diepe sponning. Deze sponning biedt ruimte om alle kabels voor de E-installaties, alsook de CAI kabels, kabels van geluidsboxen etc. netjes weg te werken achter een plint in een plintgootsysteem. Daarmee zijn in de afbouwfase, danwel in een later stadium, aanpassingen en uitbreidingen mogelijk door het simpel aanboren van de aanwezige verticale kanalen en bekabeling via het horizontale plintgootsysteem.

## 52 appartementen in Venray met het VBI FlexCasco-Basis

### Alleen maar winnaars

Geen sterker argument voor nieuwe systemen dan de positieve ervaringen uit de praktijk. Van Wijnen Waalwijk B.V. bouwt in Venray een vierlaags appartementencomplex met in totaal 52 appartementen; één en ander naar een ontwikkeling van Van Wijnen Projectontwikkeling Zuid. In dit project is het VBI FlexCasco-Basis toegepast. Projectleider Toon Beekers: "Wij zijn heel erg tevreden over het systeem, ondanks het feit dat er wat aanloopproblemen waren. De keuze voor het VBI FlexCasco was voor ons

een logische stap. Wij werken al geregeld met de VBI Leidingvloeren om het installatiewerk te kunnen afstemmen op de individuele koperswensen. Nu kun je dit nog verder invullen richting appartementenkopers. Er is sprake van een betonnen skelet met lichtbetonnen wanden waarin prima sleuven aan te brengen zijn voor de leidingen. Het inbouwen is feitelijk kinderlijk eenvoudig geworden, met de kopers als grote winnaars. Maar ook wij als bouwer profiteren van het doordachte systeem."

